

# HA +

HACIENDO ALGO MÁS

EQUIPAMIENTO:  
Aparador de TV

---

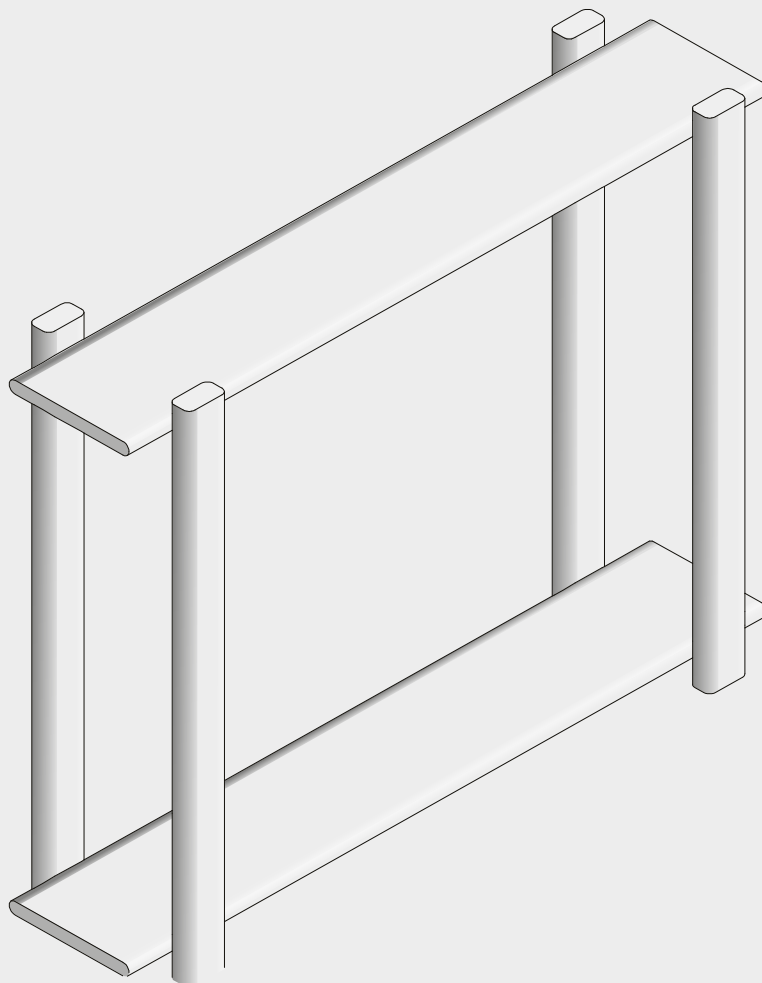

## DESCRIPCIÓN

Este rack de TV combina la belleza natural de la madera de fresno con un diseño funcional. Con dos estantes horizontales y cuatro patas verticales, ofrece un espacio elegante y estable para tu televisor y componentes electrónicos. Añade calidez y estilo a tu sala de estar con este mueble de alta calidad.

## MATERIALES

- Madera maciza de fresno natural
- Terminación: Protector para madera al agua
- Ensamble Dominó
- Adhesivo PUR

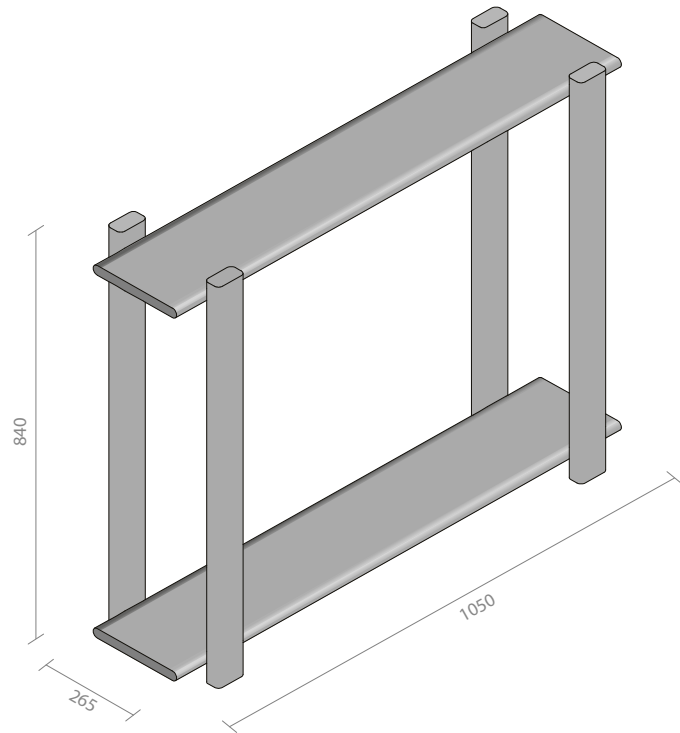

PERSPECTIVA AXONÓMETRICA

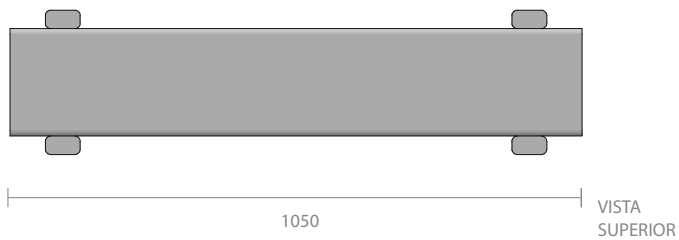
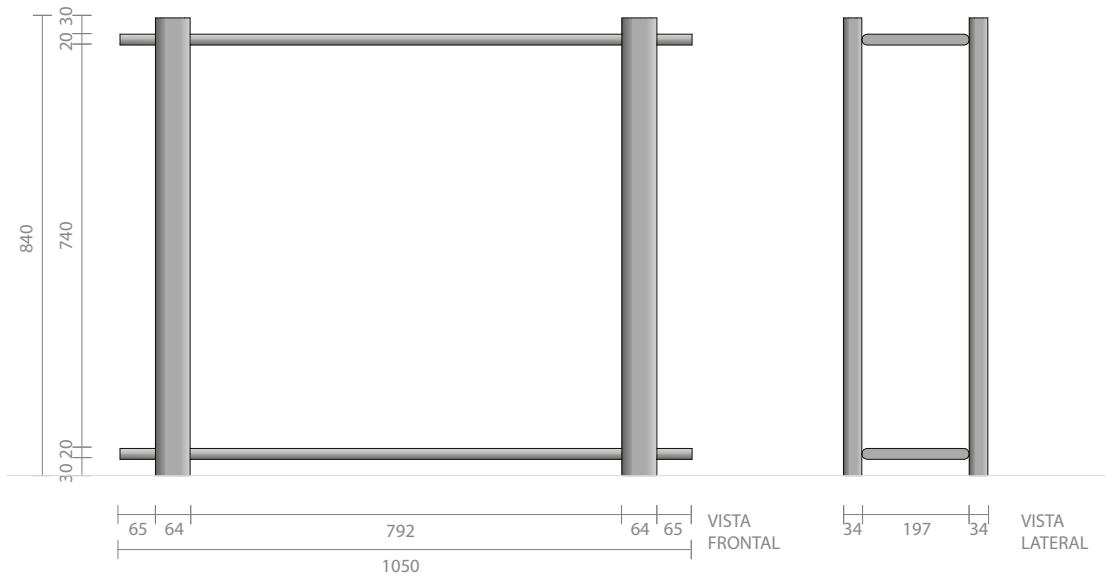

**Madera de fresno natural**

A1 - Superficie superior y estante

A2 - Patas

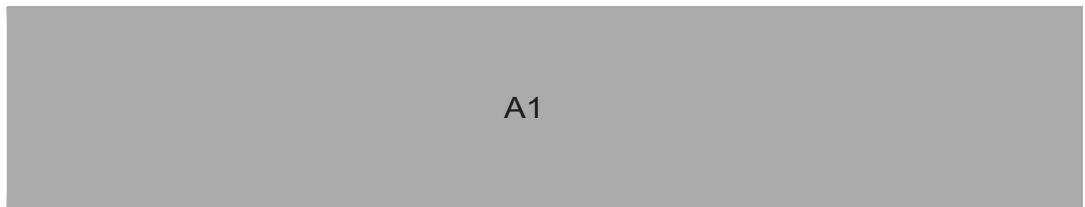

A1

1050 x 197 x 20 mm (2 un.)

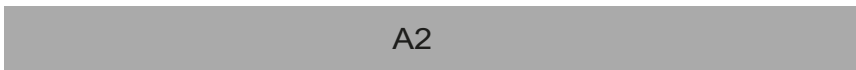

A2

840 x 64 x 34 mm (4 un.)

